



TECHNISCHES DATENBLATT

# TG-1000 POWER BRAVA

SERIE BRAVA

ELEKTRISCHE TRAGENSYSTEME



Aluminium



Elektrisch



300 kg



CERTIFIED 10G



- Verstellbares, mit Gasdruckdämpfer ausgestattetes Kopfteil
- Zweifach verstellbares Beinteil mit Gasdruckdämpfer. (Schocklagerung und Bauchdeckenentlastung)
- 4 Laufrollen, hinten mit Bremse, vorne arretierbar
- Fußhebel zum Entriegeln der vorderen drehbaren Räder
- Längs und seitlich nach außen abklappbare Armlehnen
- Abklappbare und ausziehbare Infusionsstange.
- Lichter vorne und hinten, Dauerlicht oder Blinklicht
- Trage vorne verkürzbar
- Satz Rückhaltegurte
- Zwei Akkus (je 20 Hebe- und Senkzyklen mit 150kg)
- Automatische Ladung der Akkus im Tragentisch
- Hebel zum Entriegeln der Hydraulik im Falle einer Störung
- Trage bei stehendem Fahrzeug höhenverstellbar

## PRODUKTSPEZIFIKATIONEN

### TG-1000

<b>H</b>	Max. Höhe (mm)	1300
<b>HC</b>	Max. einstellbare Höhe (mm)	1030
<b>H2</b>	Mindesthöhe (mm)	432
<b>L</b>	Länge (mm)	1972
<b>L2</b>	Länge eingefahren (mm)	1589
<b>L3</b>	Länge ausgezogen (mm)	2076
<b>W</b>	Breite (mm)	574
	Tragfähigkeit (kg)	300
	Gewicht (kg)	69

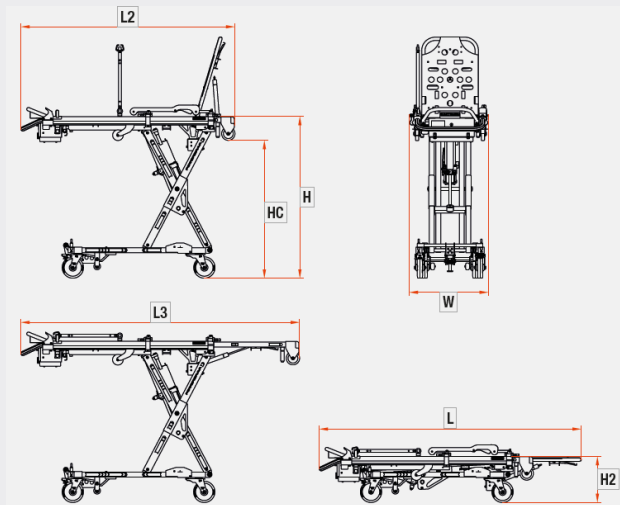

## PASSENDE PRODUKTE



R-1001, R-1002, R-1002C